



ООО "Межрайонпроект"

632868, г.Карасук, Карасукский район,
Новосибирская область, ул. Октябрьская, 23
тел.: (383-55) 33-176, факс: 33-275
e-mail: info@mrpkarasuk.ru

*Администрация Доволенского сельсовета
Доволенского района Новосибирской области*

*Благоустройство площади по улице Ленина
и прилегающих к ней территорий
в с. Довольное Доволенского района
Новосибирской области*

Проектная документация

Раздел 2 "Схема планировочной организации земельного участка"

811-112-18-ПЗУ

Том 2

г.Карасук 2018 г.



ООО "Межрайонпроект"

632868, г.Карасук, Карасукский район,
Новосибирская область, ул. Октябрьская, 23
тел.: (383-55) 33-176, факс: 33-275
e-mail: info@mrpkarasuk.ru

*Администрация Доволенского сельсовета
Доволенского района Новосибирской области*

*Благоустройство площади по улице Ленина
и прилегающих к ней территорий
в с. Довольное Доволенского района
Новосибирской области*

Проектная документация

Раздел 2 "Схема планировочной организации земельного участка"

811-112-18-ПЗУ

Том 2

Генеральный директор

Орлов А.В.

Главный инженер проекта

Киров В.Н.

г.Карасук 2018 г.

Согласовано

Инв. № подл. Подп. и дата. Взам. инв. №

Содержание тома

		Содержание тома									
		Наименование						Страница			
		811-112-18-ПЗУ.С						2			
		811-112-18-СП						3			
		811-112-18-ПЗУ.ТЧ						4			
		а) Характеристика земельного участка, предоставленного для размещения объекта капитального строительства						4			
		б) Обоснование границ санитарно-защитных зон объектов капитального строительства в пределах границ земельного участка - в случае необходимости определения указанных зон в соответствии с законодательством Российской Федерации						4			
		в) Обоснование планировочной организации земельного участка в соответствии с градостроительным и техническим регламентами, либо документами об использовании земельного участка (если на земельный участок не распространяется действие градостроительного регламента или в отношении его не устанавливается градостроительный регламент)						4			
		г) Техничко-экономические показатели земельного участка, предоставленного для размещения объекта капитального строительства						4			
		д) Обоснование решений по инженерной подготовке территорий, в том числе решений по инженерной защите территории и объектов капитального строительства от последствий опасных геологических процессов, паводковых, поверхностных и грунтовых вод.						5			
		е) Описание организации рельефа вертикальной планировкой						5			
		ж) Описание решений по благоустройству территории						5			
		л) Обоснование схем транспортных коммуникаций, обеспечивающих внешний и внутренний подъезд к объекту капитального строительства - для объектов непромышленного назначения						5			
		811-112-18-ПЗУ.С									
		Изм.	Кол. уч.	Лист	№ док.	Подп.	Дата				
Инв. № подл	Подп. и дата	ГИП		Киров В.Н.			10.18	Содержание тома	Стадия	Лист	Листов
		Н.Контроль		Орлов А.В.			10.18		П	1	2
		Проверил		Орлов А.В.			10.18		 ООО "Межрайонпроект" г.Карасук		
		Разработал		Шаполова А.С.			10.18				

Содержание тома

	Наименование	Страница
811-112-18-ПЗУ лист 1	Схема планировочной организации земельного участка М 1:500	6
811-112-18-ПЗУ лист 2	План организации рельефа	7
811-112-18-ПЗУ лист 3	Благоустройство территории возле ЗАГСа М 1:200	8
811-112-18-ПЗУ лист 4	Декоративная арка	9
811-112-18-ПЗУ лист 5	Декоративный элемент "Французская скамья"	10
811-112-18-ПЗУ лист 6	Скульптура "Я люблю Довольное"	11
811-112-18-ПЗУ лист 7	Типы покрытий 1, 2, 3	12
811-112-18-ПЗУ лист 8	Типы покрытий 4, 5, 6	13
811-112-18-ПЗУ лист 9	Подпорная стенка. Схема армирования. Спецификация элементов попорных стен на центральной площади и парковке	14

Инв. № подл.	Подп. и дата	Взам. инв. №							Лист
			811-112-18-ПЗУ.С						
Изм.	Кол. уч.	Лист	№ док.	Подп.	Дата				

Состав проектной документации

Номер тома	Обозначение	Наименование
1	811-112-18-ПЗ	Раздел 1 "Пояснительная записка"
2	811-112-18-ПЗУ	Раздел 2 "Схема планировочной организации земельного участка"
3	811-112-18-СМ	Раздел 11 "Смета на строительство объектов капитального строительства"

Инв. № подл.	Подп. и дата	Взам. инв. №	811-112-18-СП								
			Изм.	Кол. уч.	Лист	№ док.	Подп.	Дата			
Инв. № подл.	Подп. и дата	Взам. инв. №	ГИП		Киров В.Н.		10.18	Состав проектной документации	Стадия	Лист	Листов
			Н.Контроль		Орлов А.В.		10.18		П	1	1
			Проверил		Орлов А.В.		10.18		 ООО "Межрайонпроект" г.Карасук		
			Разработал		Шапалова А.С.		10.18				

Текстовая часть

а) Характеристика земельного участка, предоставленного для размещения объекта капитального строительства.

Участок, который определен под благоустройство, площадью в границах благоустройства 0,88 га расположен по ул. Ленина в с. Довольное Доволенского района Новосибирской области. Участок ограничен с северной стороны – проезжей частью, с южной и с восточной сторон жилой застройкой, с западной стороны зданиями общественного назначения. По участку проходят такие инженерные сети, как: электрические кабели, сети связи, тепловые сети, сети водоснабжения, водопропускные трубы (проектом предусматривается замена лотков водоотводной системы). Существующие элементы озеленения (посадки кустарников и деревьев возле ЗАГСа и администрации, засев травами существующих участков озеленения) сохраняются, за исключением двух вырубаемых кустарников на территории устраиваемой тротуарной площадки перед ЗАГСом. Рельеф с небольшим перепадом высот и уклоном с севера на юг.

Участок расположен в зоне жилой застройки.

Строительно-климатические условия площадки строительства, согласно (СП 131.13330.2012 «Строительная климатология»), следующие:

- климатический подрайон – 1В;
 - расчетная температура наиболее холодной пятидневки обеспеченностью 0,92 – минус 39 °С;
 - вес снегового покрова – 168 кгс/ м²;
 - нормативное ветровое давление – 38 кгс /м²;
- Нормативная глубина сезонного промерзания 1,97 м.

Зона влажности – сухая, преобладающее направление ветров – юго-западное.

б) Обоснование границ санитарно-защитных зон объектов капитального строительства в пределах границ земельного участка – в случае необходимости определения указанных зон в соответствии с законодательством Российской Федерации.

В соответствии с СанПиН 2.2.1/2.1.1.1200-03 «Санитарно-защитные зоны и санитарная классификация предприятий, сооружений и иных объектов. Новая редакция» для автостоянок санитарно-защитная зона устанавливается в зависимости от расстояния автостоянок до зданий различной функциональной назначенности.

в) Обоснование планировочной организации земельного участка в соответствии с градостроительными и техническими регламентами либо документами об использовании земельного участка (если на земельный участок не распространяется действие градостроительного регламента или в отношении его не устанавливается градостроительный регламент).

Планировочная организация земельного участка выполнена в соответствии с градостроительными и техническими регламентами, действующими на момент строительства.

Внутриквартальные участки размещены с учетом:

- окружающей застройки,
- существующих и проектируемых инженерных коммуникаций,

г) Техничко-экономические показатели земельного участка, предоставленного для размещения объекта капитального строительства.

- площадь участка в границах благоустройства – 1,35 га
- площадь асфальтобетонных покрытий в границах участка – 5206,6 м²
- площадь покрытий из тротуарной плитки – 1187,6 м²
- площадь существующего озеленения в границах благоустройства – 5783,5 м²

811-12-18-ПЗУ.ТЧ

Изм.	Кол. уч.	Лист	№ док.	Подп.	Дата
ГИП		Киров В.Н.			10.18
Н.Контроль		Орлов А.В.			10.18
Проверил		Орлов А.В.			10.18
Разработал		Шаповалова А.С.			10.18

Текстовая часть

Стадия	Лист	Листов
П	1	2

ООО "Межрайонпроект"
г.Карасук

д) Обоснование решений по инженерной подготовке территории, в том числе решений по инженерной защите территории и объектов капитального строительства от последствий опасных геологических процессов, паводковых, поверхностных и грунтовых вод.

Разработанная система водоотведения предназначена для организованного и быстрого отвода поверхностных вод с транспортировкой стоков посредством железобетонных лотков и водоотводных каналов. В местах пересечения с улицами и проездами – через водопропускные трубы. Проектом предусмотрен монтаж лотков в месте их отсутствия, а также очистка существующих лотков, труб и каналов от грязи и мусора с дальнейшим заглублением на отметки согласно проекту. Сброс ливневых вод происходит в существующую систему отведения поверхностных вод с. Довольное.

е) Описание организации рельефа вертикальной планировкой.

Проектом благоустройства предусмотрена замена покрытий площадок, тротуаров и парковки с сохранением существующих высотных отметок. Сток атмосферных осадков осуществляется в существующую систему водоотведения.

ж) Описание решений по благоустройству территории.

Проектом предусмотрено:

- замена существующего покрытия из асфальтобетона, ремонт покрытия;
- устройство тротуаров и площадок с покрытием из тротуарной плитки;
- благоустройство территории возле ЗАГСа, устройство фотозоны для молодоженов;
- монтаж малых архитектурных форм и декоративных конструкций – “Указатель направления”, “Я люблю Довольное”, скамей индивидуального изготовления “Французская скамья”;
- высадка деревьев и кустарников (живая изгородь);
- устройство освещения площадки возле ЗАГСа;
- устройство асфальтобетонного покрытия с увеличением высотных отметок покрытия;
- восстановление системы отвода дождевых и талых вод.

Проектом предусмотрено: асфальтобетонная проезжая часть, площадки для открытой стоянки автомобилей, уличное освещение, а также озеленение участков в виде посадки деревьев, кустарников и живой изгороди.

На территории благоустройства выполняются следующие мероприятия по обеспечению доступа маломобильных групп населения:

- вход на земельный участок оборудован доступными для МГН элементами информации об объекте (информационные стенды);
- ширина пешеходных путей с учетом встречного движения инвалидов на креслах-колясках принята не менее 2,0 м;
- продольный уклон путей движения не превышает 5%, поперечный – 2%;
- высота бортовых камней по краям переходных путей вдоль газонов и озелененных площадок не превышает 0,05 м;
- покрытие пешеходных дорожек предусматривается ровным, из твердых материалов, не скользким;
- на участке предусматриваются места отдыха для МГН, скамейки, расстояния между которыми не превышает 150 м.

Разработана система водоотведения для организованного и быстрого отвода поверхностных вод.

л) Обоснование схем транспортных коммуникаций, обеспечивающих внешний и внутренний подъезд к объекту капитального строительства, – для объектов непроизводственного назначения.

Имеется подъезды к территории по проезжей части улицы Ленина, а также подъездная дорога с западной стороны к магазину с асфальтобетонным покрытием шириной не менее 5,5 метров. Площадка для открытой стоянки автомобилей с асфальтобетонным покрытием расположена в пределах внутриквартальной территории.

Инв. № подл	Подп. и дата	Взам. инв. №							Лист
			811-112-18-ПЗУ.ТЧ						
Изм.	Кол. уч.	Лист	№ док.	Подп.	Дата				

Схема планировочной организации земельного участка. Масштаб 1:500

Условные обозначения:

- Покрытие из асфальтобетона по существующему покрытию из асфальта
- Покрытие из асфальтобетона по новому основанию из бетонных плит
- Покрытие из асфальтобетона по грунтовому основанию
- Покрытие из тротуарной плитки по покрытию из асфальтобетона
- Покрытие из тротуарной плитки по грунтовому основанию
- Покрытие из тротуарной плитки по основанию из бетонных плит
- Проектируемые зеленые насаждения
- Условная граница благоустраиваемой территории
- Направление движения поверхностных вод ("План водоотведения" - лист 11)

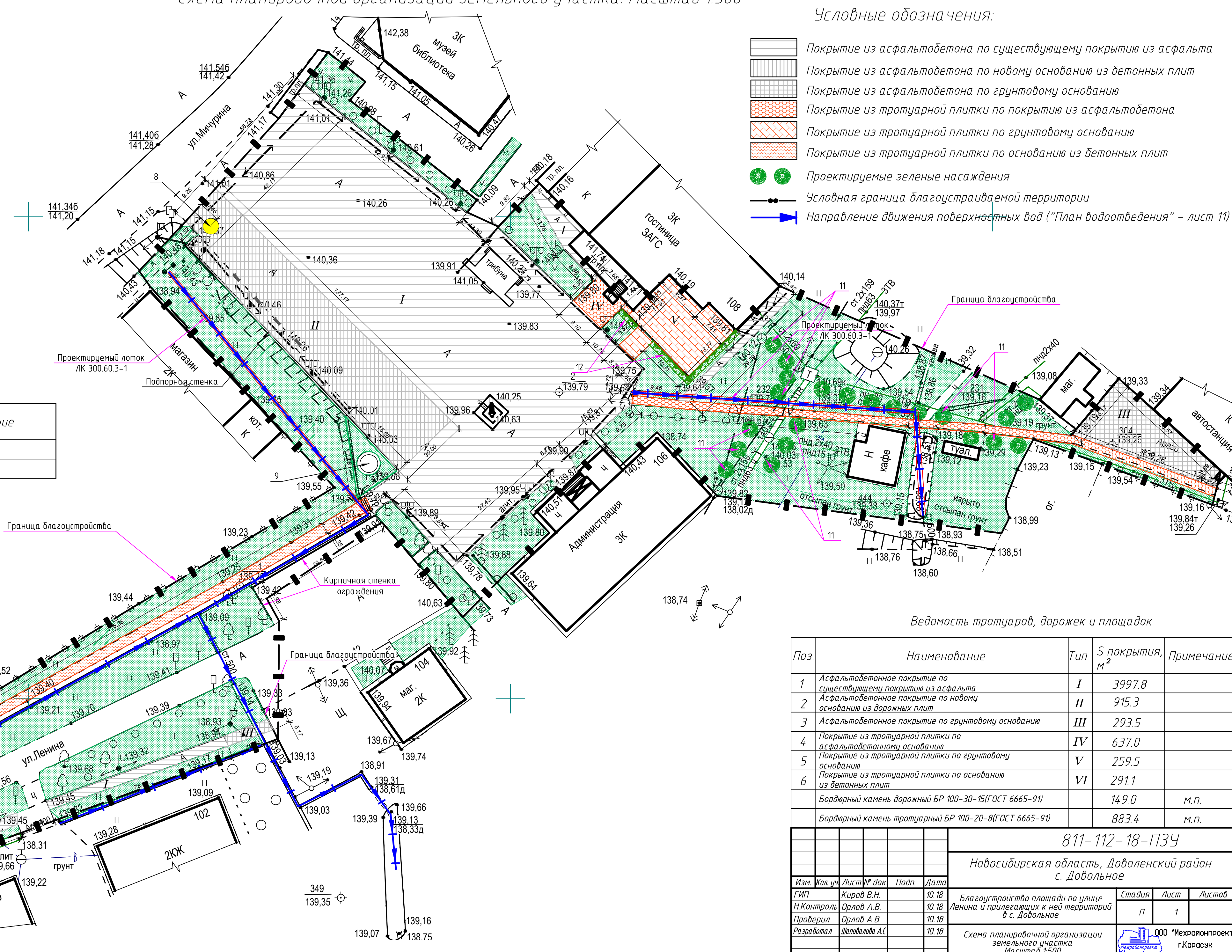

Ведомость элементов озеленения

Поз.	Наименование породы или вида насаждения	Возраст, лет	Кол.	Примечание
11	Яблоня ягодная	8-10	21	
12	Живая изгородь (яблоня дичка)		30.5	м.п.

Ведомость тротуаров, дорожек и площадок

Поз.	Наименование	Тип	S покрытия, м ²	Примечание
1	Асфальтобетонное покрытие по существующему покрытию из асфальта	I	3997.8	
2	Асфальтобетонное покрытие по новому основанию из дорожных плит	II	915.3	
3	Асфальтобетонное покрытие по грунтовому основанию	III	293.5	
4	Покрытие из тротуарной плитки по асфальтобетонному основанию	IV	637.0	
5	Покрытие из тротуарной плитки по грунтовому основанию	V	259.5	
6	Покрытие из тротуарной плитки по основанию из бетонных плит	VI	291.1	
	Бордюрный камень дорожный БР 100-30-15(ГОСТ 6665-91)		149.0	м.п.
	Бордюрный камень тротуарный БР 100-20-8(ГОСТ 6665-91)		883.4	м.п.

811-112-18-ПЗУ



Новосибирская область, Доволенский район
с. Доволенное

Изм.	Кол. уч.	Лист	№ док.	Подп.	Дата	Стадия	Лист	Листов
ГИП	Киров В.Н.				10.18	Благоустройство площади по улице Ленина и прилегающих к ней территорий в с. Доволенное	п	1
Н.Контроль	Орлов А.В.				10.18			
Проверил	Орлов А.В.				10.18			
Разработал	Шалова А.С.				10.18	Схема планировочной организации земельного участка Масштаб 1:500		

Разбивочный план











Благоустраиваемая территория
возле ЗАГСа

Условные обозначения:

-  Существующее озеленение, трава
-  Покрытие пешеходных дорожек из тротуарной плитки
-  Покрытие пешеходных дорожек из асфальтобетона

Благоустройство территории возле ЗАГСа. Масштаб 1:200

Ведомость малых архитектурных форм и переносных изделий

Поз.	Обозначение	Наименование	Кол.	Примечание
1		Скамья СС-3 (1500x450x800)	3	"Алтай-Мастер" сайт altaimaster.ru
2		Урна У-4 (300x300x500)	3	"Алтай-Мастер" сайт altaimaster.ru
3		Арка	1	инд. изготовление
4		Скульптура "Сердце"	1	инд. изготовление
5		Скульптура "Я люблю Довольное"	1	инд. изготовление
6		Фонарь наружного освещения	4	
7		Декоративный элемент "Французская скамья"	2	инд. изготовление
8		Декоративная конструкция "Указатель направления"	1	инд. изготовление
9		Фонтан светодиодный	1	"Аква-Маркет" г. Новосибирск
10		Ограждение перильного типа	23.5	м.п.

Расположение позиций №8, 9, 10 приведено на разбивочном плане (лист №2).



					811-112-18-ПЗУ			
					Новосибирская область, Доволенский район с. Довольное			
Изм.	Кол. уч.	Лист № док.	Подп.	Дата	Благоустройство площади по улице Ленина и прилегающих к ней территорий в с. Довольное	Стадия	Лист	Листов
ГИП		Киров В.Н.		10.18		П	3	
Н.Контроль		Орлов А.В.		10.18				
Проверил		Орлов А.В.		10.18				
Разработал		Шаповалова А.С.		10.18				
					Благоустройство территории возле ЗАГСа. Масштаб 1:200		ООО "Межрайонпроект" г.Карасук	

Вид А

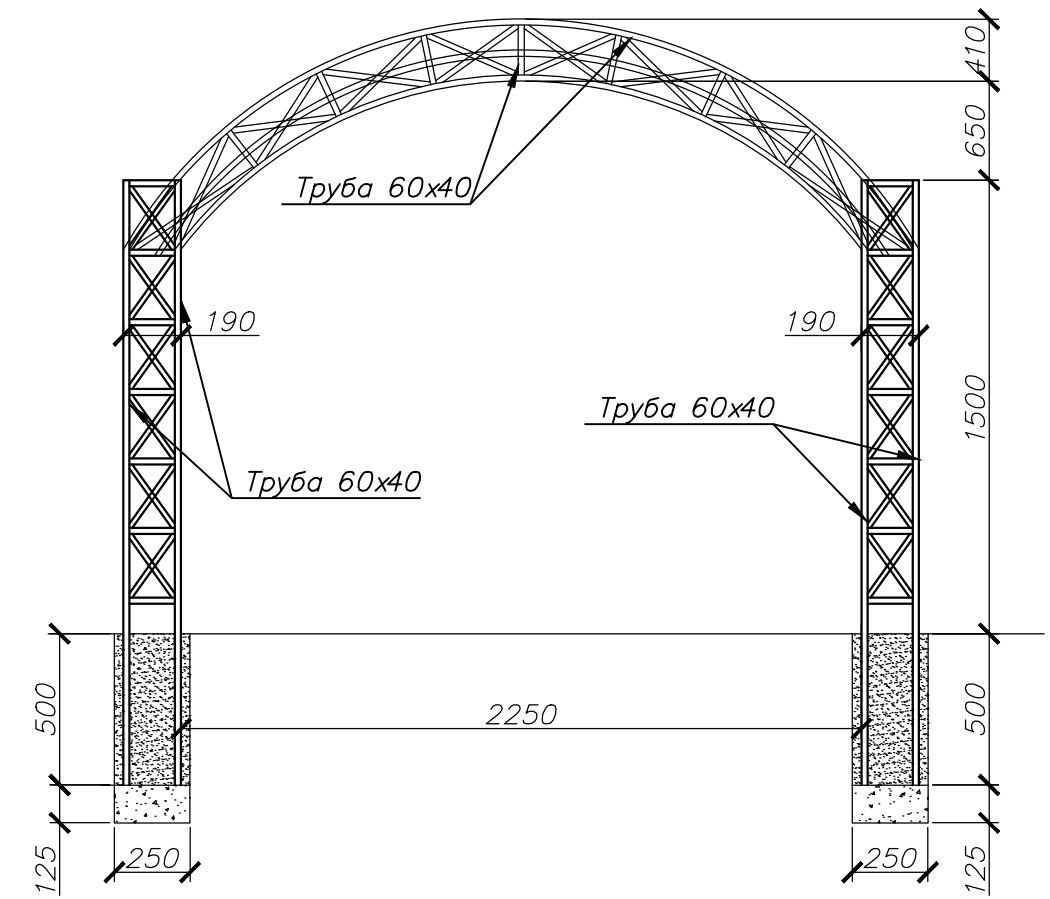

Вид Б

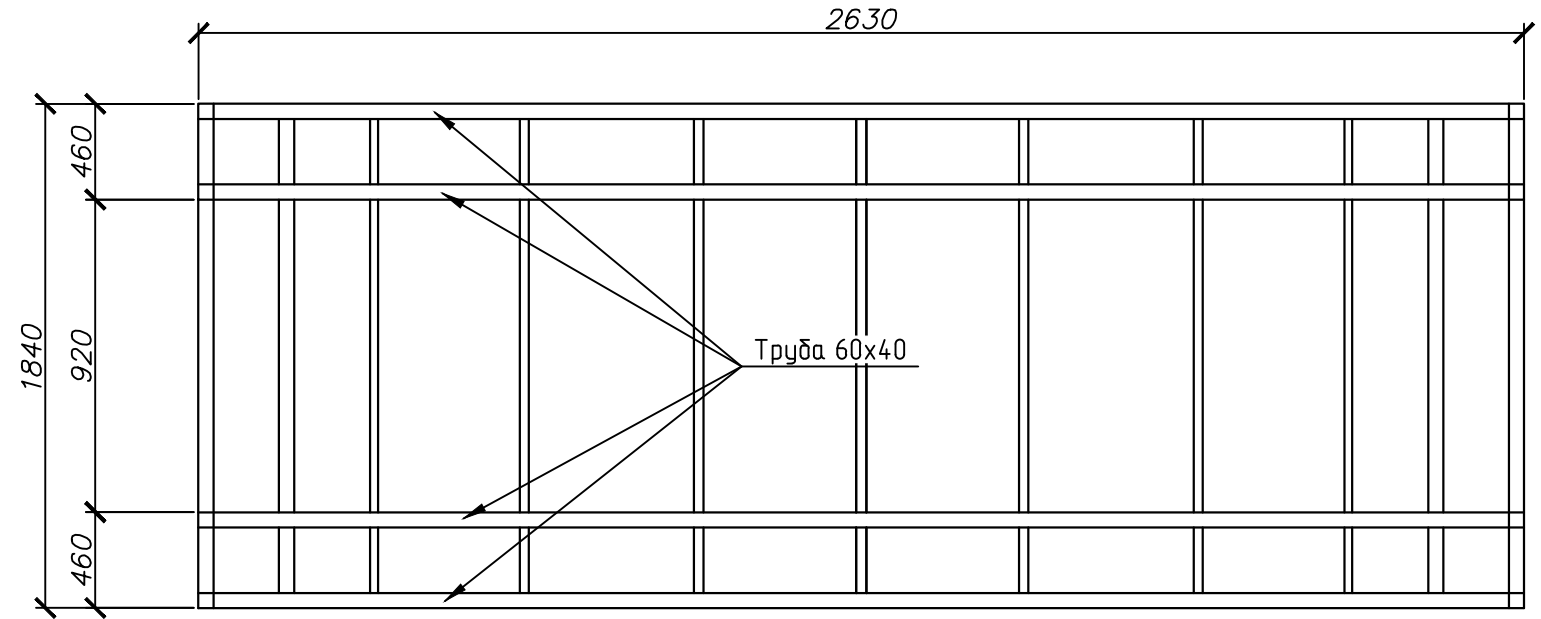

Декоративная арка

У основания арки высадить вьющиеся растения (японский виноград, плющ).

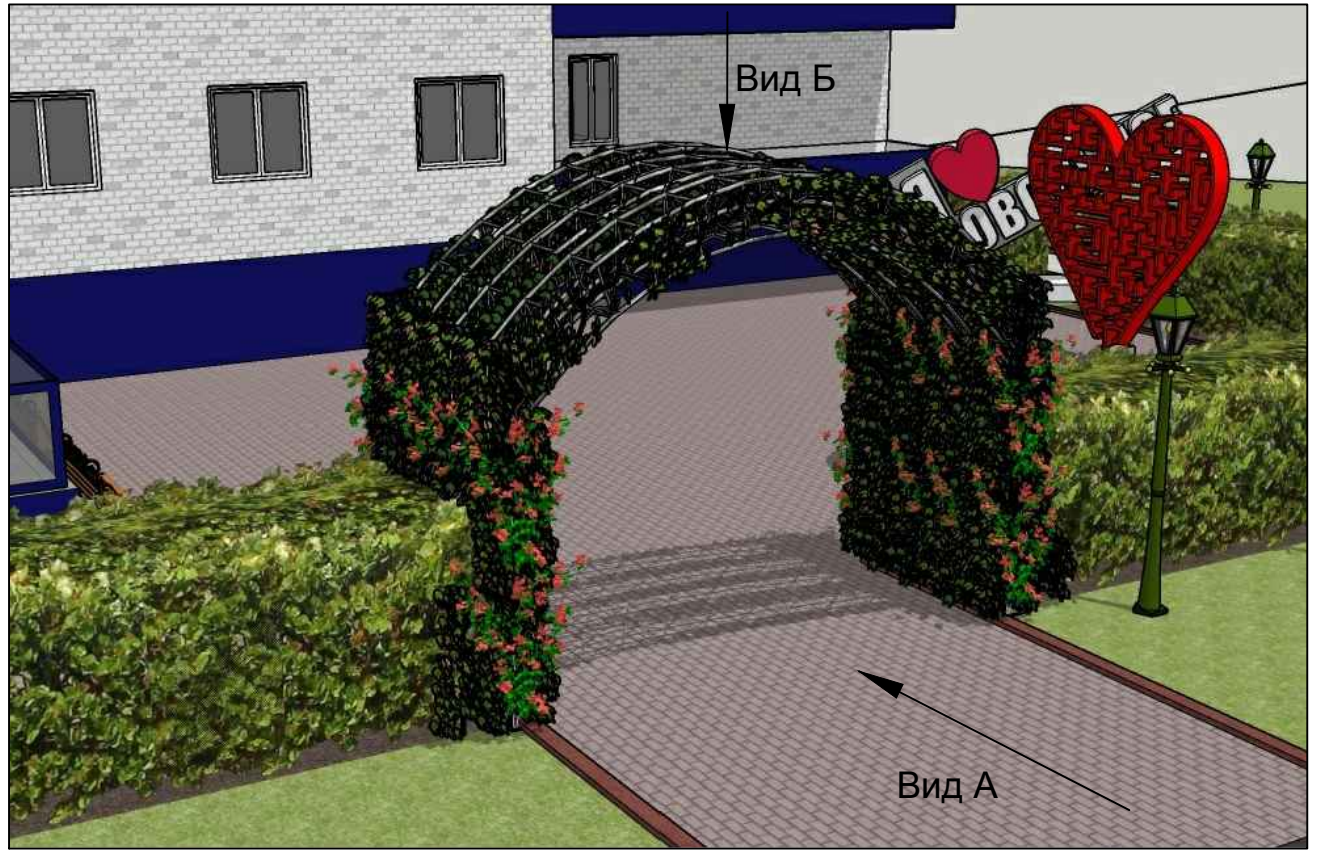

						811-112-18-ПЗУ			
						Новосибирская область, Доволенский район с. Довольное			
Изм.	Кол. уч.	Лист	№ док.	Подп.	Дата	Благоустройство площади по улице Ленина и прилегающих к ней территорий в с. Довольное	Стадия	Лист	Листов
ГИП		Киров В.Н.			10.18		П	4	
Н.Контроль		Орлов А.В.			10.18				
Проверил		Орлов А.В.			10.18				
Разработал		Шаповалова А.С.			10.18	Декоративная арка		ООО «Межрайонпроект» г.Карасук	

Декоративный элемент "Французская скамья"

Вид "А"

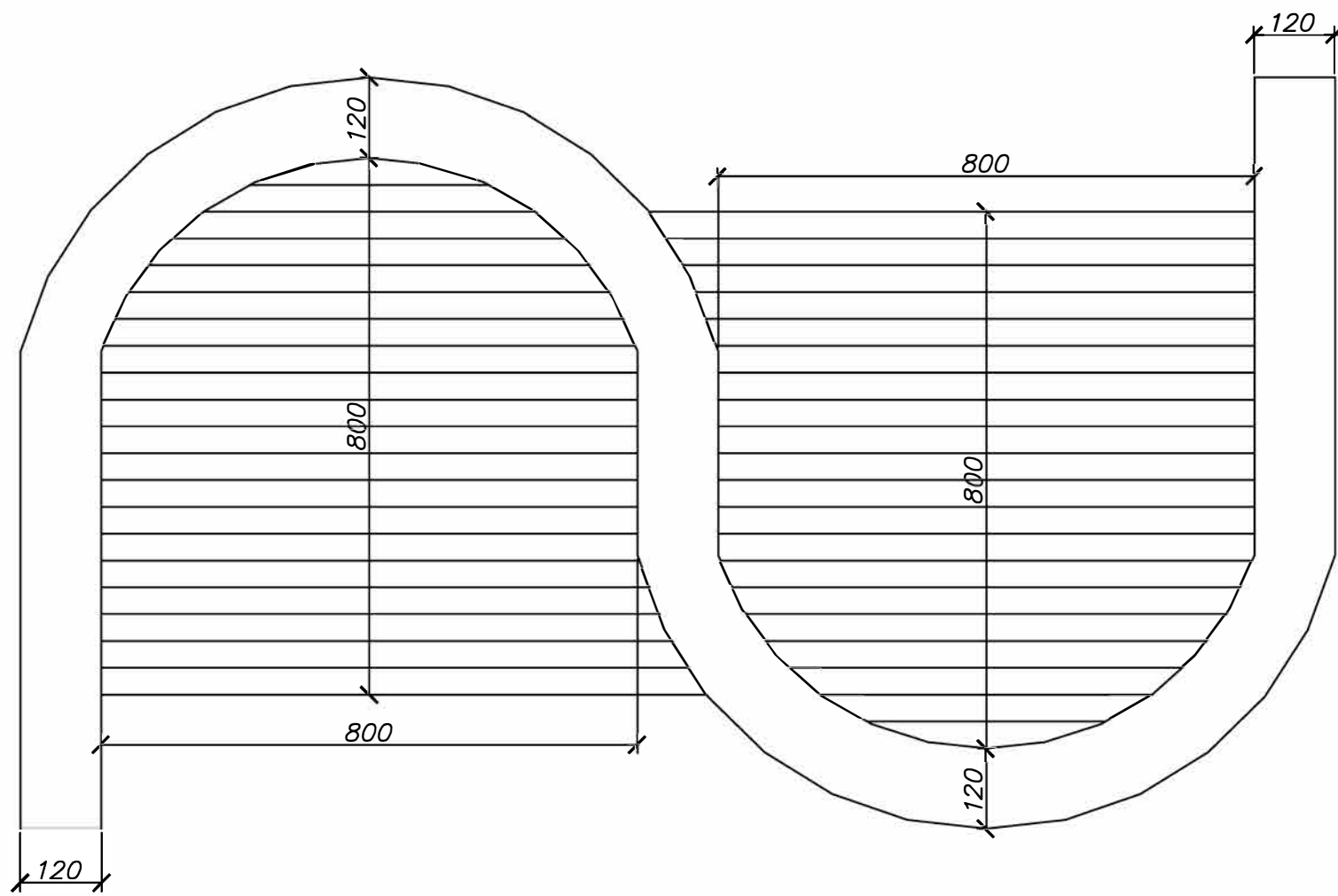

Вид А

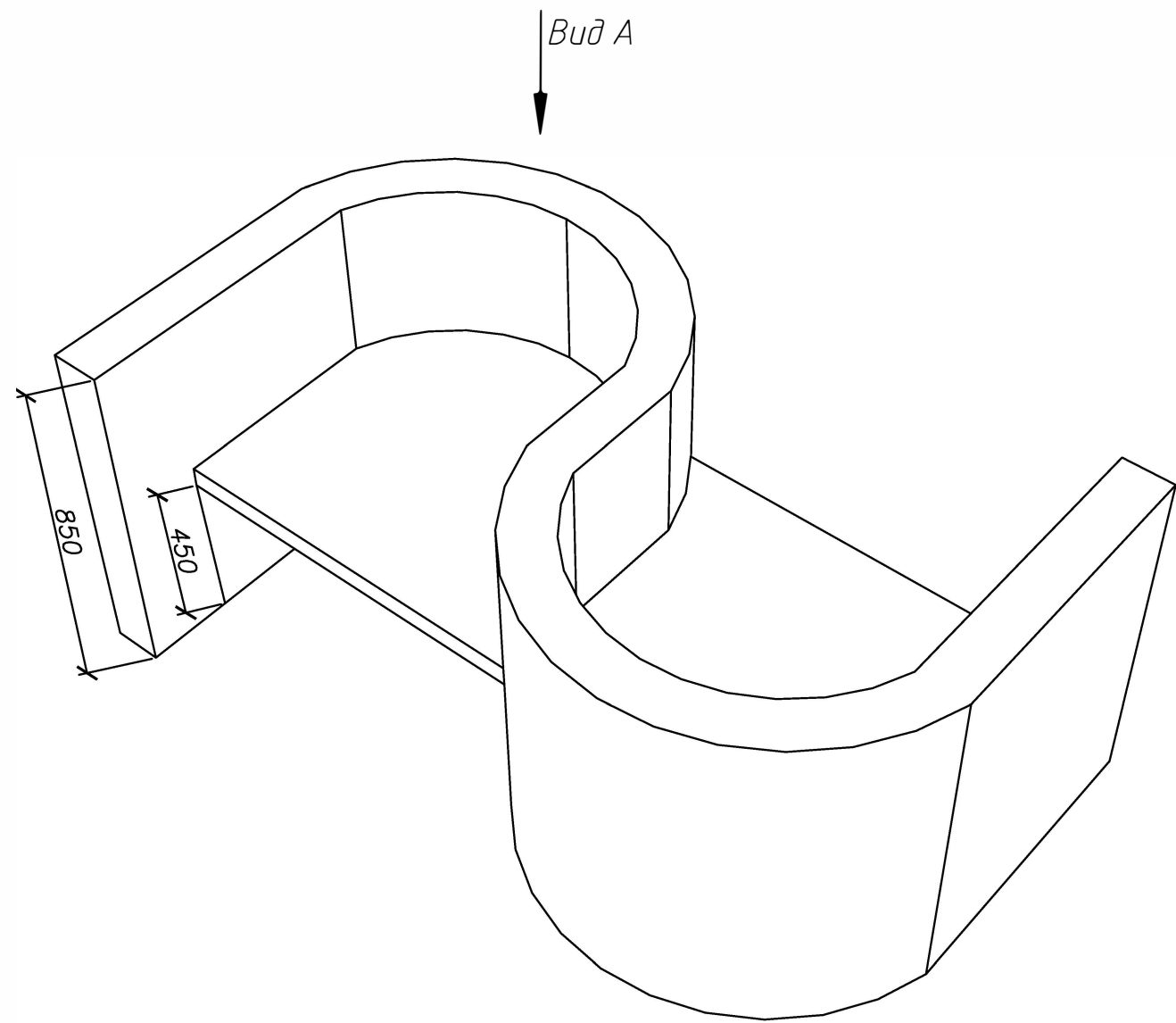

Согласовано
Взам. инв. №
Подп. и дата
Инв. № подл.

						811-112-18-ПЗУ		
						Новосибирская область, Доволенский район с. Довольное		
Изм.	Кол. уч.	Лист № док.	Подп.	Дата	Благоустройство площади по улице Ленина и прилегающих к ней территорий в с. Довольное	Стадия	Лист	Листов
ГИП		Киров В.Н.		10.18		П	5	
Н.Контроль		Орлов А.В.		10.18				
Проверил		Орлов А.В.		10.18				
Разработал		Шаповалова А.С.		10.18	Декоративный элемент "Французская самья"			
						ООО "Межрайонпроект" г.Карасук		



Вид А

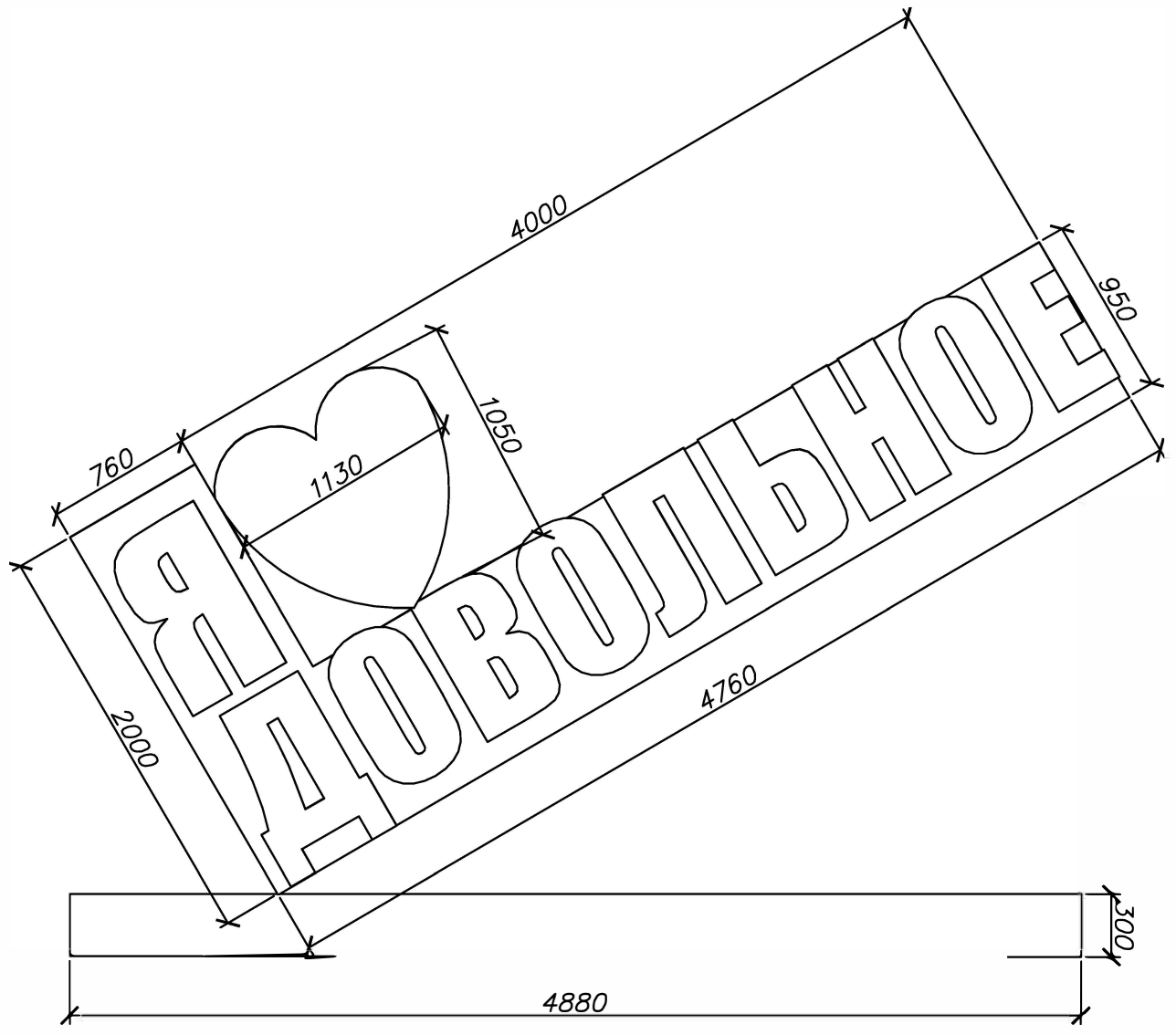

Скульптура "Я люблю Довольное"

Вид Б

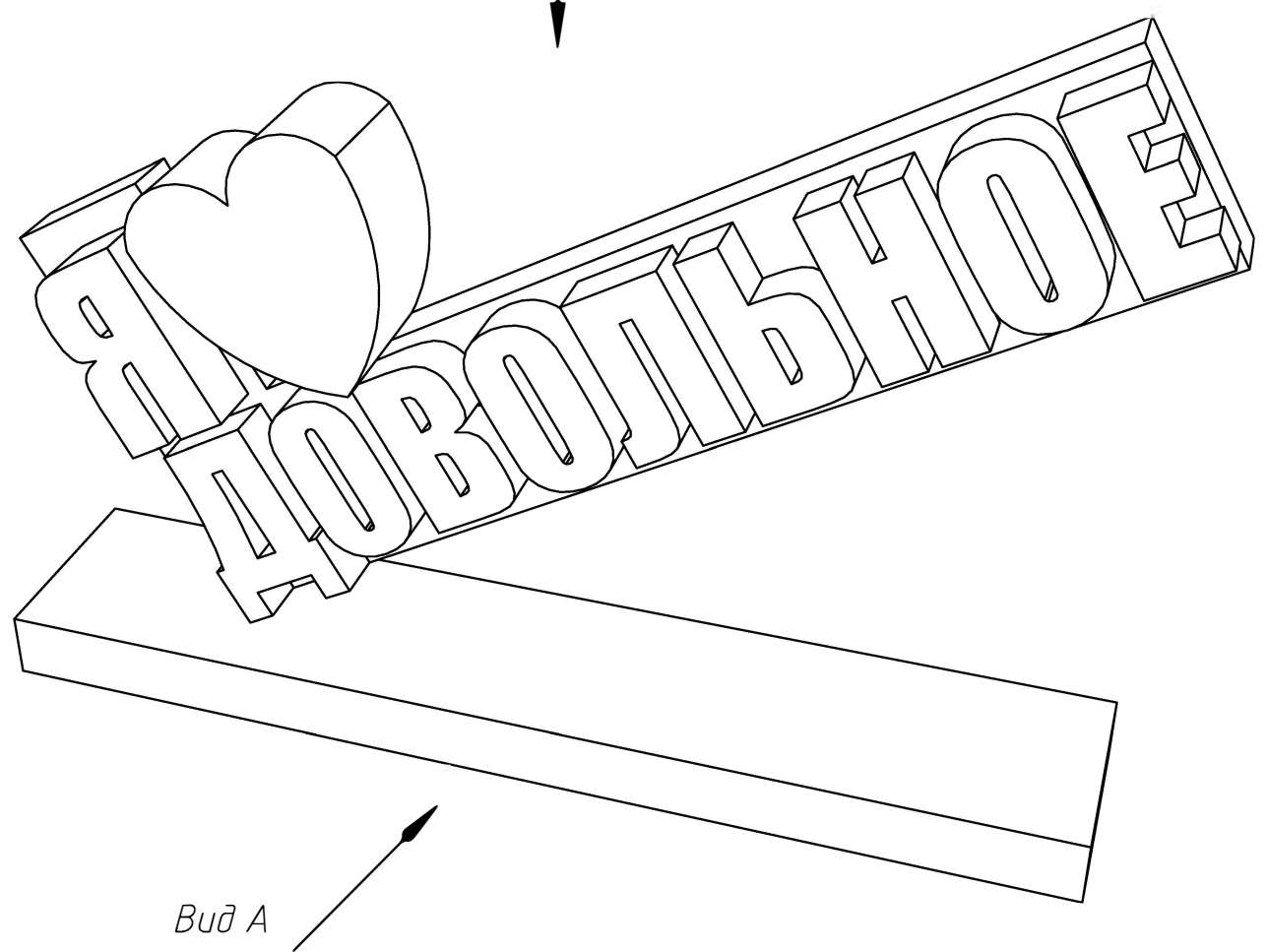

Вид Б

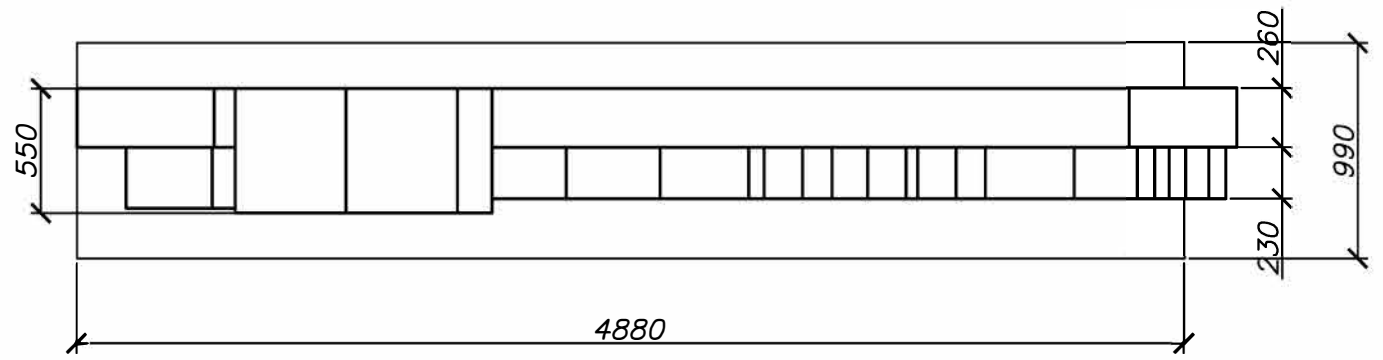

						811-112-18-ПЗУ			
						Новосибирская область, Доволенский район с. Довольное			
Изм.	Кол. уч.	Лист	№ док.	Подп.	Дата	Благоустройство площади по улице Ленина и прилегающих к ней территорий в с. Довольное	Стадия	Лист	Листов
ГИП			Киров В.Н.		10.18		П	6	
Н.Контроль			Орлов А.В.		10.18				
Проверил			Орлов А.В.		10.18				
Разработал			Шапалова А.С.		10.18	Скульптура "Я люблю Довольное"	ООО "Межрайонпроект" г.Карасук		

Согласовано	
Взам. инв. №	
Подп. и дата	
Инв. № подл.	

I

Покрытие из асфальтобетона по существующему асфальтовому основанию

Покрытие из плотной мелкозернистой асфальтобетонной смеси Тип Б - 0.04 м
 Пролитка битумом 0,7кг на 1м²
 Срезка существующего слоя асфальтобетона фрезерованием - 4 см

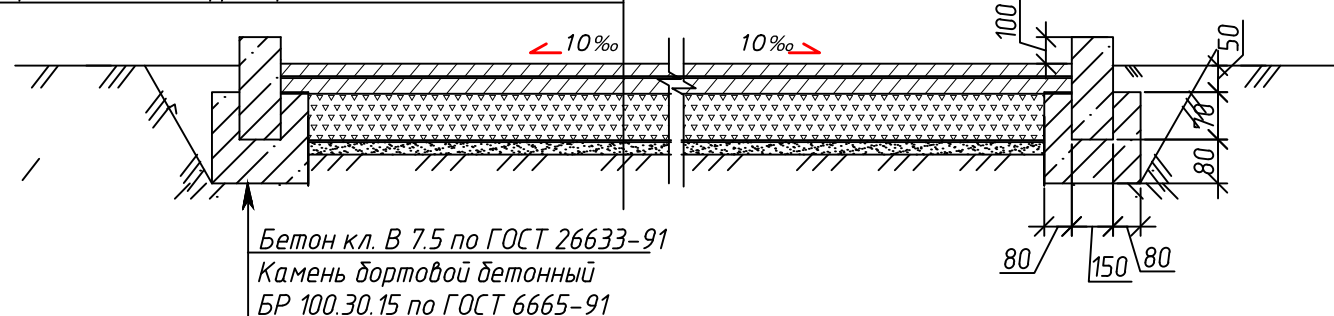

Бетон кл. В 7.5 по ГОСТ 26633-91
 Камень бортовой бетонный БР 100.30.15 по ГОСТ 6665-91

III

Покрытие из асфальтобетона по грунтовому основанию

Покрытие из плотной мелкозернистой асфальтобетонной смеси Тип Б - 0.04 м
 Пролитка битумом 0,7кг на 1м²
 Щебеночное основание - 0.15 м:
 Выравнивающий слой из щебня фр. 40-70 мм, ГОСТ 8267-93*;
 Щебень фр. 10-20 мм, устраиваемый по способу заклинки
 Уплотненный насыпной грунт - 0.3 м
 Выемка грунта - 0.45 м

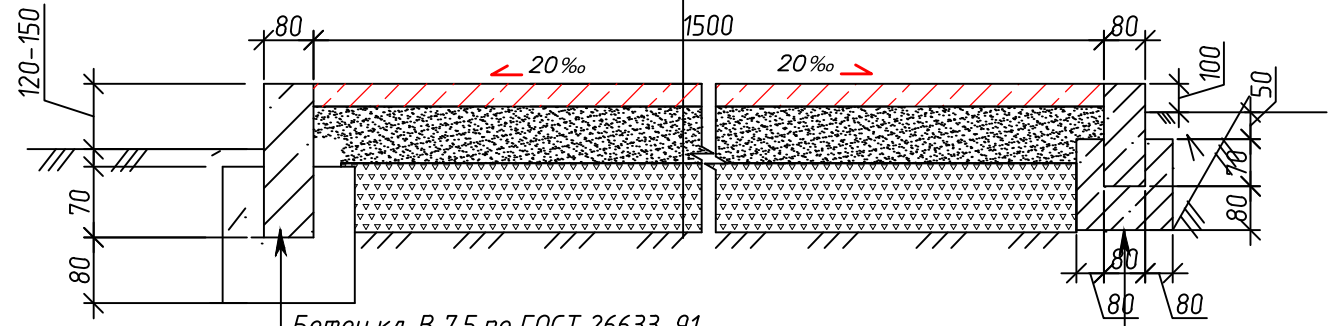

Бетон кл. В 7.5 по ГОСТ 26633-91
 Камень бортовой бетонный БР 100.30.15 по ГОСТ 6665-91
 Бетон кл. В 7.5 по ГОСТ 26633-91
 Камень бортовой бетонный БР 100.30.15 по ГОСТ 6665-91

II

Покрытие из асфальтобетона по новому основанию из дорожных плит

Покрытие из плотной мелкозернистой асфальтобетонной смеси Тип Б - 0.06 м
 Дорожная плита 1200x2500x140 (ГОСТ 21924.0-84)
 Крупнозернистый песок - 0.8 м
 Срезка существующего асфальтобетона фрезерованием - 0.04 м
 Выемка грунта - 1 м

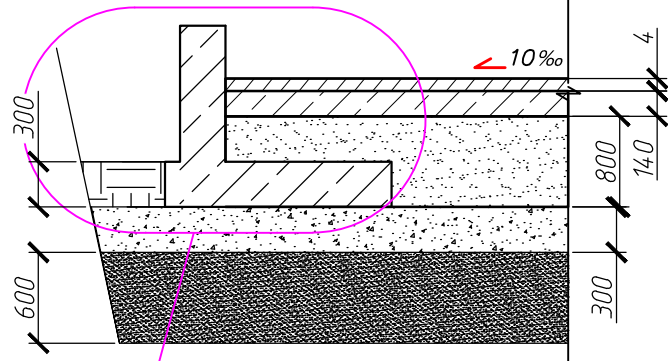

Подпорная стенка (лист 10)

Согласовано

Взам. инв. №

Подп. и дата

Инв. № подл.

						811-112-18-ПЗУ			
						Новосибирская область, Доволенский район с. Довольное			
Изм.	Кол. уч.	Лист	№ док.	Подп.	Дата	Благоустройство площади по улице Ленина и прилегающих к ней территорий в с. Довольное	Стадия	Лист	Листов
ГИП			Киров В.Н.		10.18		П	7	
Н.Контроль			Орлов А.В.		10.18				
Проверил			Орлов А.В.		10.18				
Разработал			Шаповалова А.С.		10.18				
						Типы покрытий I, II, III	ООО 'Межрайонпроект' г.Карасук		

IV

Покрытие из тротуарной плитки по асфальтобетонному основанию

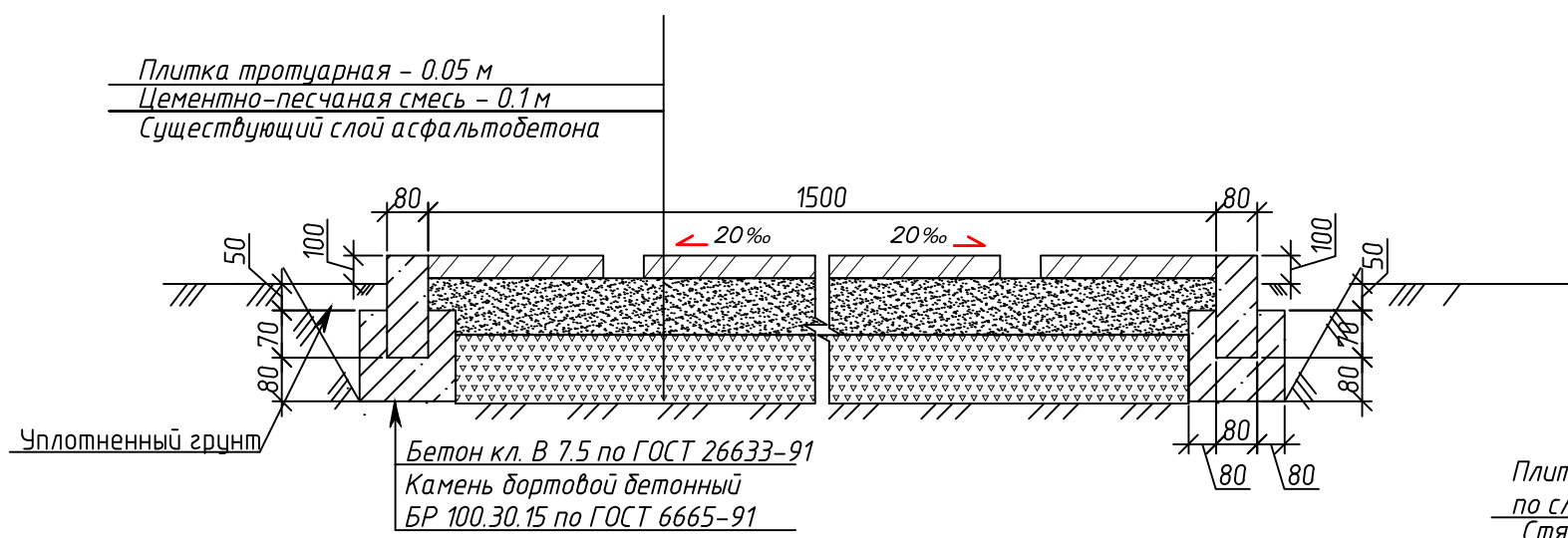

VI

Покрытие из тротуарной плитки по бетонным плитам

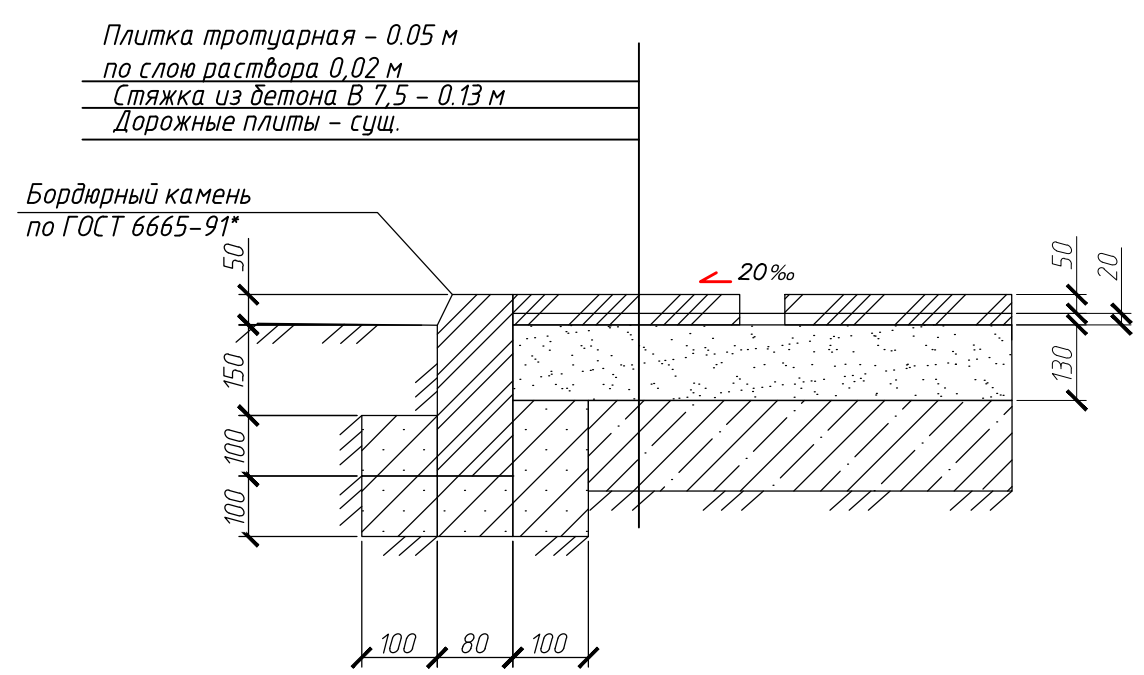

V

Покрытие из тротуарной плитки по грунтовому основанию

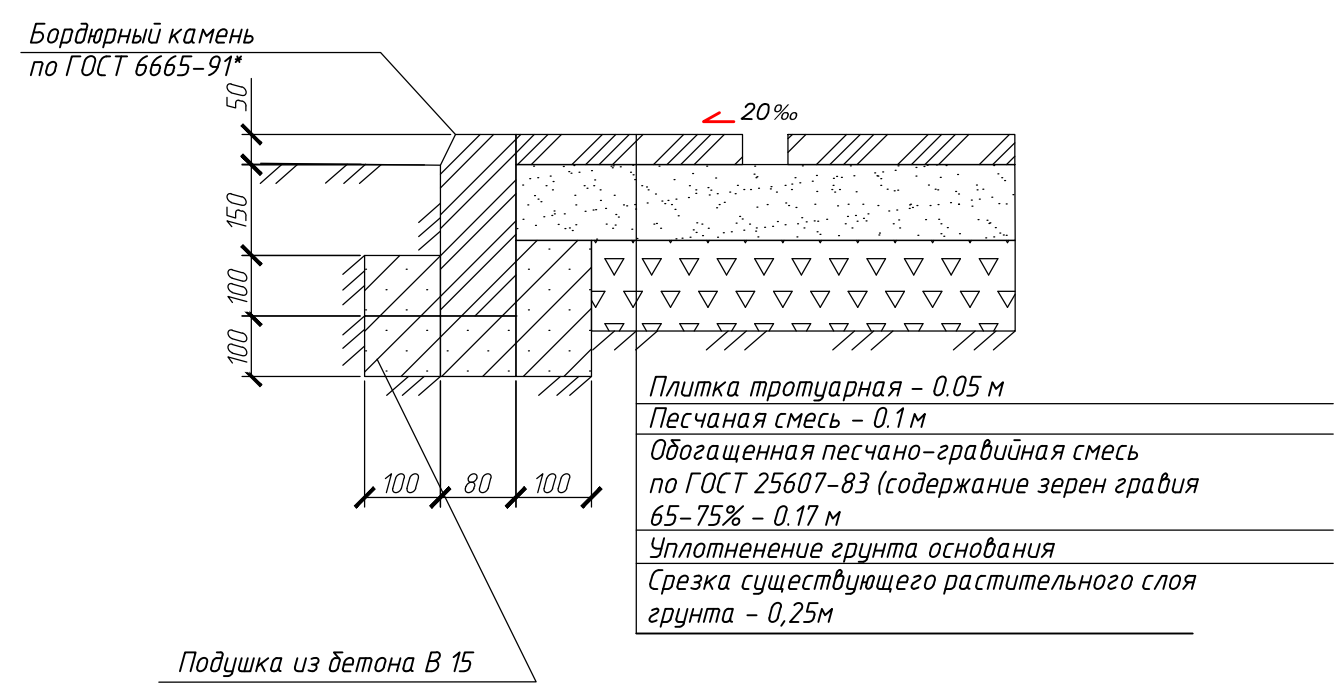

						811-112-18-ПЗУ			
						Новосибирская область, Доволенский район с. Довольное			
Изм.	Кол. уч.	Лист	№ док.	Подп.	Дата	Благоустройство площади по улице Ленина и прилегающих к ней территорий в с. Довольное	Стадия	Лист	Листов
ГИП				Киров В.Н.	10.18		П	8	
Н.Контроль				Орлов А.В.	10.18				
Проверил				Орлов А.В.	10.18				
Разработал				Шаповалова А.С.	10.18				
						Типы покрытий IV, V, VI	ООО "Межрайонпроект" г.Карасук		

Согласовано	
Взам. инб. №	
Подп. и дата	
Инб. № подл.	

Подпорная стенка

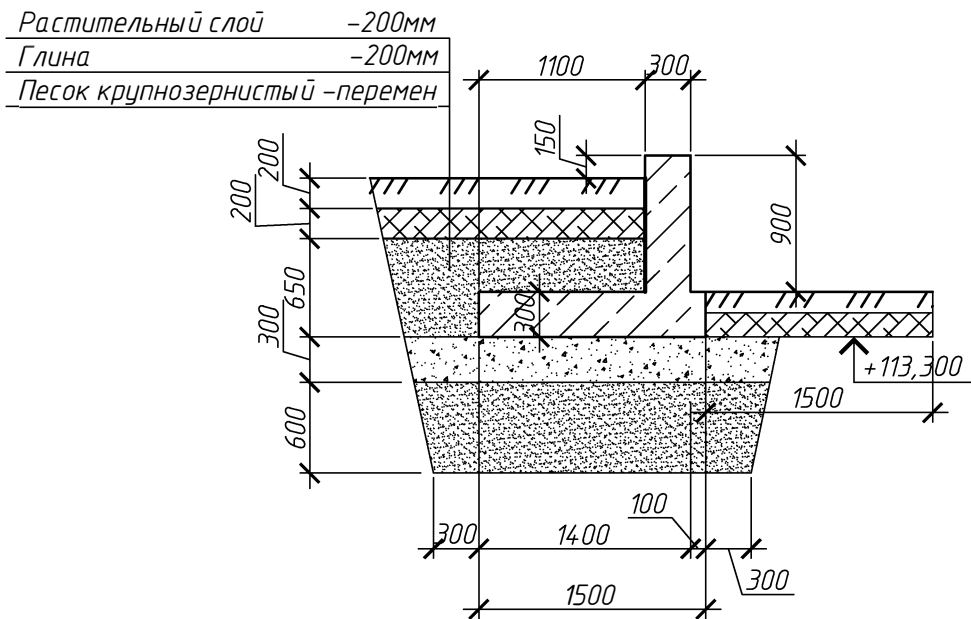

Схема армирования

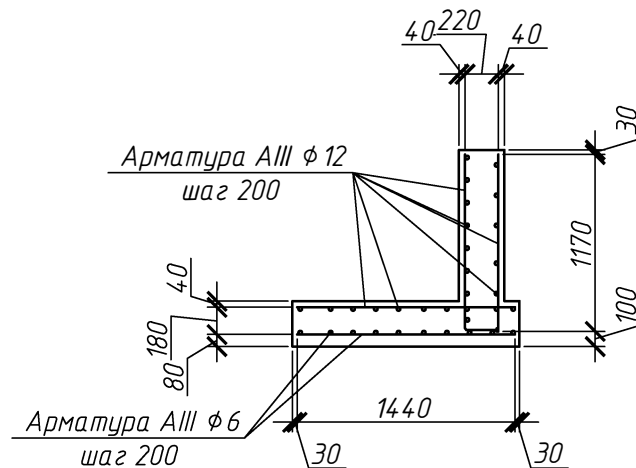

Спецификация элементов подпорных стен
на центральной площади и парковке

Поз.	Обозначение	Наименование	Кол.	Масса, кг	Примечание
		Бетон В25	39.6		м ³
	ГОСТ 5781-82*	Арматура AIII φ12мм		1878.9	
	ГОСТ 5781-82*	Арматура AIII φ6мм		203.3	
811-112-18-ПЗУ					
Новосибирская область, Доволенский район с. Довольное					
Изм.	Кол. уч.	Лист	№ док.	Подп.	Дата
ГИП		Киров В.Н.			10.18
Н.Контроль		Орлов А.В.			10.18
Проверил		Орлов А.В.			10.18
Разработал		Шаповалова А.С.			10.18
			Благоустройство площади по улице Ленина и прилегающих к ней территорий в с. Довольное		
			Стадия	Лист	Листов
			П	9	
			ООО "Межрайонпроект" г.Карасук		